

# TQCホルダ ニュードリルミルチャック

## TQCホルダ主要寸法図

### TQCニュードリルミルチャック

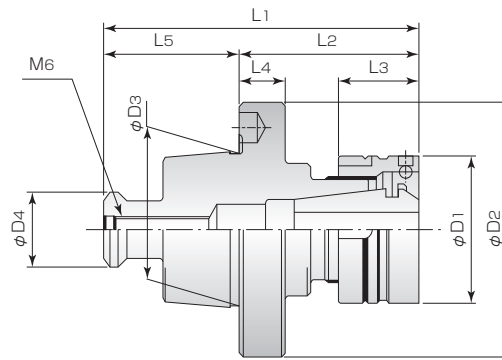

単位：mm

型番	コレットツカミ能力	ナット径 D1	ナット長さ L3	全長 L1	基準径からの長さ L2	L4	L5	D2	D3	D4	使用するコレット	使用するスパナ
TQC25F -NDC7S-30	0.5~ 7.0	22	17.5	52	30	4	22	40	25	12.0	YCC 7	FS22
-NDC10-40	0.5~10.0	33	18.0	62	40	9					YCC10	FS33
TQC35F -NDC10-40	0.5~10.0	33	18.0	70	40	10	30	56	35	16.8	YCC10	FS33
-NDC16-45	2.5~16.0	42	21.0	75	45						YCC16	FS42
-NDC20-50	3.5~20.0	52	23.0	80	50						YCC20	FS52

TQC・TGNホルダ

### TQCニュードリルミルチャック (Vフランジタイプ)

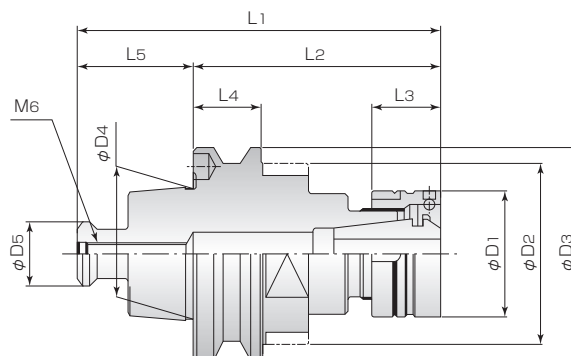

単位：mm

型番	コレットツカミ能力	ナット径 D1	ナット長さ L3	全長 L1	基準径からの長さ L2	L4	L5	D2	D3	D4	D5	使用するコレット	使用するスパナ
TQC35V -NDC10-65	0.5~10.0	33	18.0	95	65	18	30	47	56	35	16.8	YCC10	FS33
-NDC16-70	2.5~16.0	42	21.0	100	70							YCC16	FS42
-NDC20-70	3.5~20.0	52	23.0	100	70							YCC20	FS52