

EYツールチェンジアダプタ

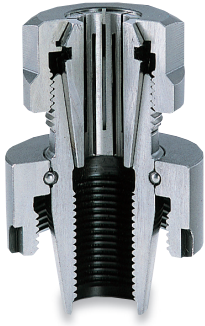

**工具長合わせの時間短縮。
コレットホルダ脱着作業もカット。**

スピンドルノーズの改造は一切不要です。正確さが必要な工具長合わせは、時間のかかる面倒な作業です。ツールチェンジアダプタは、その手間を省き、しかも確実な調節を可能にしました。また、これまで多くのスペースを要した脱着も、極めてスムーズに行なうことが出来ます。

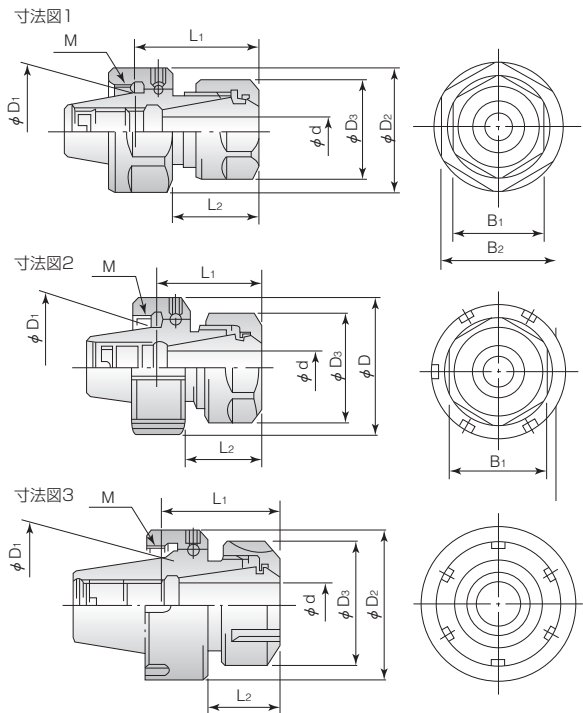

単位：mm

型番	コレットツカミ能力 d	寸法図 No.	ホルダ基準径 D1	基準径からの長さ L1	L2	アダプタナットネジ M	アダプタナット D2	NYナット D3	B1	B2	使用コレット	質量 (g)	使用スパナ	相手ホルダタイプ	
AE16 -EYC16-35	0.5~10.0	1	16.0	35	25	M22X1.5	28	28	25	25	EY16	108	EKS16R	EKS16R	ER16・ESX16
AE20 -EYC16-35	0.5~10.0	1	20.0	35	25	M25X1.5	34	28	25	30	EY16	150	EKS16R	EKS20R	ER20・ESX20
-EYC20-35	0.5~13.0									30	EY20	168	EKS20R		
AE25 -EYC20-35	0.5~13.0	2	25.0	35	24	M32X1.5	42	34	30		EY20	240	EKS20R	EFS25	ER25・ESX25
-EYC25-40	0.5~16.0	3		40	31					42	EY25	288	EFS25		
AE32 -EYC25-40	0.5~16.0	3	32.0	40	25	M40X1.5	50	42			EY25	436	EFS25	FS52 ※	ER32・ESX32
-EYC32-45	2.5~20.0			45	30						50	EY32	478		

◆使用スパナで始めの型番は、NYナットの締付け用です。次の型番は、アダプタナット締付け用です。

※のFS52は、ニュードリルミルチャックのNDN20用を使用して下さい。