

ストレートシャンク ニュードリルミルチャック

サイドロック用

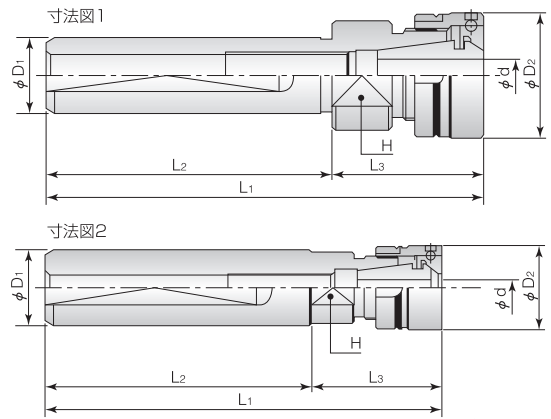

単位:mm

型番	コレット ツカミ能力d	寸法図 No.	シャンク径 D ₁ h6	シャンク長さ L ₂	ナット外径 D ₂	全長 L ₁	L ₃	入れ掛り巾 H	H部		質量 (kg)	使用する コレット	使用する スパナ
									外径(φ)	長さ			
S16-NDC7S-85	0.5~ 7.0	1	16	50	22	85	35	17	19	11.5	0.12	YCC 7	FS22
-NDC7S-115				80		115					0.15		
S20-NDC7S-105	0.5~ 7.0	2	20	70	22	105	35	17	—	—	0.20	YCC 7	FS22
-NDC7S-135				100		135					0.27		
-NDC10-115	0.5~10.0	1	20	75	33	115	40	24	29	16	0.28	YCC10	FS33
-NDC10-145				105		145					0.33		
-NDC13-115	0.5~13.0	1	20	70	36	115	45	27	31	20.5	0.27	YCC13	FS36
-NDC13-145				100		145					0.30		
S25-NDC10-125	0.5~10.0	1	25	85	33	125	40	27	31	16	0.42	YCC10	FS33
-NDC13-135	0.5~13.0	1	25	90	36	135	45	27	31	20.5	0.42	YCC13	FS36
-NDC13-165				120		165					0.50		
-NDC16-130	2.5~16.0	1	25	80	42	130	50	32	38	17	0.44	YCC16	FS42
S32-NDC13-130	0.5~13.0	1	32	90	36	130	40	32	35	15.5	0.64	YCC13	FS36
-NDC13-160				120		160					0.79		
-NDC16-140	2.5~16.0	1	32	95	42	140	45	32	38	18	0.67	YCC16	FS42
-NDC16-180				135		180					0.85		
S40-NDC20-165	3.5~20.0	1	40	110	52	165	55	41	48	20	1.24	YCC20	FS52
S42-NDC20-165	3.5~20.0	1	42	110	52	165	55	41	48	20	1.34	YCC20	FS52
-NDC25-180	5.0~25.0	1	42	110	62	180	70	50	60	25	1.61	YCC25	FS62

- ◆シャンク径、全長等は、上記以外の特殊サイズも製作いたします。
- ◆コレット及びスパナ、長さ調整ねじは、別途ご注文下さい。
- ◆NDC7Sは、ナット端面よりコレット端面が凹んでいます。
- ◆クーラントシールスクリューは、セット出来ません。

ニュードリルミルチャック