

ก้านเสา RODS



AC-1025-R

ทำจากสแตนเลส

AC-25-R

ทำจากเหล็ก

AC-25-RW

ทำจากเหล็ก

[AC-1025-R·AC-25-R] [AC-25-RW]

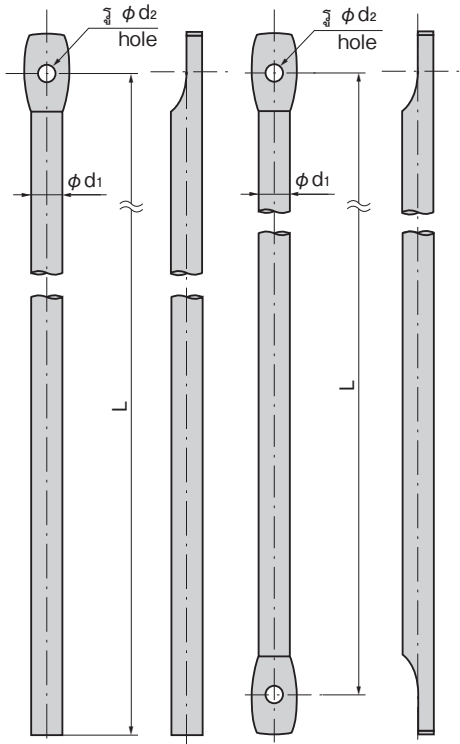

เลขที่สินค้า Product No.	RoHS 10	CAD	L	φd1	φd2	รหัส Code
AC-1025-R-1	●		1000	10		03158
AC-1025-R-2	●		850	8		03159
AC-1025-R-3	●		450	6		03160
AC-1025-R-4	●		450	4		03161
AC-1025-R-11	●		1200	10	4.2	03162
AC-1025-R-12	●		1200	8		03163
AC-1025-R-13	●		1200	6		03164
AC-1025-R-14	●		1200	4		03165
AC-1025-R-22		2D	1000	8		03988
AC-1025-R-23		2D	1000	6		03989
AC-25-R-1	●	2D	1000	10		21083
AC-25-R-2	●	2D	850	8		21084
AC-25-R-3	●	2D	450	6		21085
AC-25-R-4	●	2D	450	4		21565
AC-25-R-11	●	2D	1200	10		21086
AC-25-R-12	●	2D	1200	8	4.2	21087
AC-25-R-13	●	2D	1200	6		21088
AC-25-R-14	●	2D	1200	4		21566
AC-25-R-15	●		1200	9		04693
AC-25-R-22	●	2D	1000	8		03986
AC-25-R-23	●	2D	1000	6		03987
AC-25-R-25	●		1000	9		04694

● : ผลิตภัณฑ์ที่ได้รับการรับรองตามมาตรฐาน RoHS10
▲ : สามารถรับรองตามมาตรฐาน RoHS10

เลขที่สินค้า Product No.	RoHS 10	CAD	L	φd1	φd2	รหัส Code
AC-25-RW-6-600			600	6	4.2	03620
AC-25-RW-6-1000			1000	6	4.2	03621
AC-25-RW-6-1200			1200	6	4.2	03622
AC-25-RW-6-1300			1300	6	4.2	03623
AC-25-RW-8-1000A	●		1000	8	4.2	04490
AC-25-RW-8-1000B			1000	8	5.2	04191
AC-25-RW-8-1300A	●		1300	8	4.2	04491
AC-25-RW-8-1300B			1300	8	5.2	04192

- อุปกรณ์ที่แนบมา: หมุดเหล็ก/แหวนรอง
- Accessories: Rivet and washer

ข้อมูลจำเพาะ
• วัสดุ: แท่งเหล็กสแตนเลส (SUS304)
กำหนดส่งมอบ
• สินค้ามาตรฐาน...ดำเนินการส่งทันที

Specifications
• Material: Stainless steel bar (SUS304)

ข้อมูลจำเพาะ
• วัสดุ: เหล็กเส้นรีด (SS400)
• การจัดการผิวหน้า: ผิวชุบสังกะสีเคลือบโครเมต (MFZn-C)

หมายเหตุ
• รับทำกระบวนการพับตามความต้องการ
• กรุณาดูอ้างอิง AC-25-R-363 ได้ที่หน้า 135

Specifications
• Material: Rolled steel (SS400)
• Finish: Zinc plating chromate treatment (MFZn-C)

Remarks
• Please refer to page 135 for AC-25-R-363.

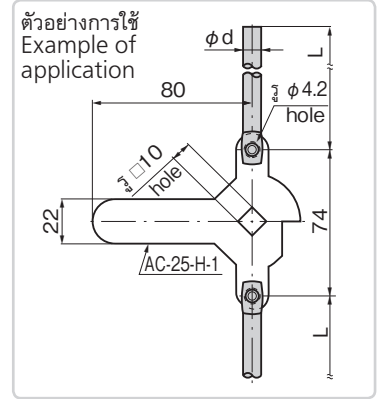

รูเสียบก้านเสา ROD GUIDES

PAT.PEND.



AC-25-RG-1

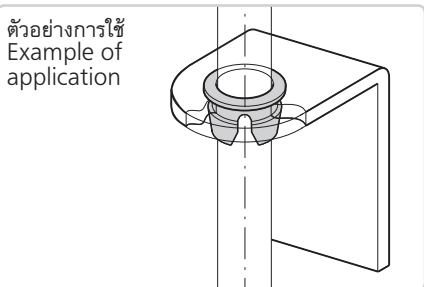
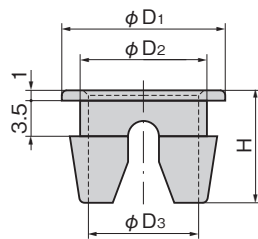

AC-25-RG

ทำจากพลาสติก

ลักษณะเด่น Feature

- ด้วยการติดตั้งรูเสียบก้านเสาจึงทำให้สไลด์ได้ดีขึ้นและไม่เสียงผิดปกติดังขึ้นขณะประตูทำงาน
- สามารถติดตั้งเข้าออกได้แบบวันทัช เมื่อกำหนดใส่เข้าไปก็ จะไม่มีการหลุดออกมา
- หนุนออกมาเพียงเล็กน้อยจึงสามารถติดตั้งที่ช่องว่างระหว่างกล่อง สไลด์กับประตูได้ด้วย

- Installing on the rod guide facilitates sliding and removes abnormal sound when operating.
- Can be attached one-touch. It's difficult to remove the rod guide when the rod has been inserted.
- Projections are small so it can be installed in narrow spaces between the case and door.

ข้อมูล • วัสดุ: พอลิเอไมด์ 6 (PA6)

จำเพาะ • สีมาตรฐาน: สีขาว

การใช้งาน • ตัวนำร่องสำหรับก้านเสา

Specifications • Material: Polyamide 6 (PA6)

Standard color: White

Specific use • Guides for rod

เลขที่สินค้า Product No.	RoHS 10	CAD	เส้นผ่านศูนย์กลางก้านเสาที่ใช้ได้ Applicable rod	φD1	φD2	φD3	H	ความหนาที่มากที่สุดของแผ่นวัสดุ Max. applicable panel thickness	ขนาดการเจาะรูติดตั้ง Drilling dimension	มวลผลิตภัณฑ์ (g) Mass	รหัส Code
AC-25-RG-1	●	2D/3D	φ10	16	12.4	10.8	11	3.4	φ13	0.4	01950
AC-25-RG-2	●	2D/3D	φ8	14	10.4	8.8	9		φ11	0.3	01949
AC-25-RG-3	●	2D/3D	φ6	12	8.4	6.8	9	3.2	φ9	0.25	04197

● : ผลิตภัณฑ์ที่ได้รับการรับรองตามมาตรฐาน RoHS10

▲ : สามารถรับรองตามมาตรฐาน RoHS10

สีฉาบ
ลูกบิด/อุปกรณ์เสริม



A

แครม่อน

ตัวยึด
โรลเลอร์

มือจับปิดเหล็ก
แผ่นแบบพิเศษ

ตู้แช่แข็ง
ปิดสนิท

แบบหมุน
ผิวเรียบ

แบบเกียร์

มือจับ
แบบเรียบ

มือจับ
ป๊อป

มือจับ
ยก

มือจับสำหรับ
การปรับระดับ

ระบบ
สลัก

ระบบ
เชียว

เชื่อมต่อ

แบบ
ตะขอ

มือจับ
แบบล็อกได้

มือจับ
แบบ L

มือจับ
แบบ T

แบบกลม
ขนาดเล็ก

ปุ่มกด

มือจับ

ลูกบิด

STOPPERS/RODS
ชิ้นส่วนสำหรับยึด
ก้านเสา
เชื่อมต่อ
เชื่อมต่อ