



ครีมอน

ตัวยึด
โวลเลอร์

มือจับปิดผนึก
แผ่นขอบพิเศษ

ตู้แช่แข็ง
บิตสตีท

แบบหมุน
ผิวเรียบ

แบบเกียร์

มือจับ
แบบเรียบ

มือจับ
ป้อป

มือจับ
ยก

มือจับสำหรับ
การปรับระดับ

ระบบ
สลัก

ระบบ
เชียว

เชื่อมต่อ

แบบ
ตะขอ

มือจับ
แบบล็อกได้

มือจับ
แบบ L

มือจับ
แบบ T

แบบกลม
ขนาดเล็ก

ปุ่มกด

มือจับ

ลูกบิด

ชิ้นส่วนสำหรับยึด
ก้านเสา

ข้อต่อ
เชื่อมต่อ

ลวด

มือจับหมายเลข 1 PULLS TYPE I



AP-2
ทำจากพลาสติก

A-2
ทำจากซิงค์อัลลอย

ลักษณะเด่น Feature

- รูปร่างสำหรับการติดตั้งจะใช้ชิ้นส่วนโลหะแบบสอดเข้าทำจากทองเหลือง
- Brass-made insertion fittings are used for screw holes.

ข้อมูล

- วัสดุ: AP-2: PC/อัลลอย ABS

จำเพาะ

- A-2: ซิงค์อัลลอย (ZDC)
- การจัดการผิวหน้า: A-2: ชุบโครเมียม (MZCr)
- สีมาตรฐาน: สีดำ/สีเทา/สีงาช้าง (AP-2)
- สีสิ่งทำพิเศษ: สีน้ำเงิน/สีเหลือง (AP-2)

การใช้งาน

- อุปกรณ์ตรวจวัด/อุปกรณ์สื่อสาร

หมายเหตุ

- ผลิตภัณฑ์ที่ใช้พลาสติกไม่เป็นผลิตภัณฑ์ที่ไม่เหมาะใช้งานกับสารป้องกันการคลายตัวจึงควรหลีกเลี่ยงการใช้ (ระบุอยู่ในหัวข้อควรระวังของสารป้องกันการคลายตัวส่วนหนึ่งด้วย)
- กรุณาใช้งานในอุณหภูมิปกติ (AP-2)
- ค่าแรงบิดในการขันยึดที่แนะนำ: 2.6N/m
- กรุณาตรวจสอบข้อมูลให้ถี่ถ้วนก่อนใช้สารป้องกันการคลายตัวและสารละลายอื่นๆ (AP-2)

Specifications

- Material: AP-2: PC/ABS alloy
- A-2: Zinc alloy (ZDC)
- Finish: A-2: Chrome plating (MZCr)
- Standard color: Black, gray, ivory (AP-2)
- Custom-made color: Blue, yellow (AP-2)

Specific use

- This product uses noncrystalline resin. It is not suitable for thread-locking fluid so use should be avoided. (Also noted in the precautions of some types of thread-locking fluid.)
- Use the product in normal temperatures. (AP-2)
- Recommended screw tightening torque: 2.6N·m
- Be sure to test adequately when using a solvent such as thread-locking fluid. (AP-2)

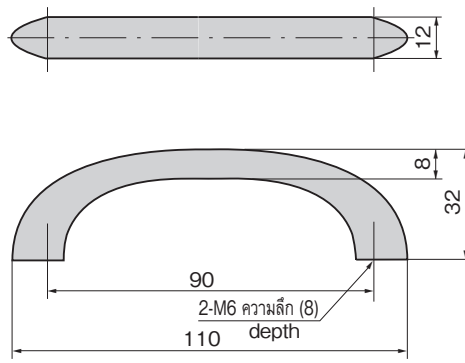

เลขที่สินค้า Product No.	มวลผลิตภัณฑ์ (g) Mass	แรงที่ใช้ N Working load
A-2	73	392
AP-2	17	245

เลขที่สินค้า Product No.	RoHS 10%	CAD	รหัส Code
A-2	●	2D/3D	00002
AP-2-Black	●	2D/3D	00003
AP-2-Gray	●	2D/3D	00004
AP-2-Ivory	●	2D/3D	00005

- : ผลิตภัณฑ์ที่ได้รับการรับรองตามมาตรฐาน RoHS10
- ▲ : สามารถรับรองตามมาตรฐาน RoHS10

มือจับเหลี่ยมทรงสอบ TAPERED SQUARE-SHAPED PULLS



AP-43
ทำจากพลาสติก

A-43
ทำจากซิงค์อัลลอย

ลักษณะเด่น Feature

- รูปร่างสำหรับการติดตั้งจะใช้ชิ้นส่วนโลหะแบบสอดเข้าทำจากทองเหลือง
- Brass-made insertion fittings are used for screw holes.

ข้อมูล

- วัสดุ: AP-43: พลาสติก ABS

จำเพาะ

- A-43: ซิงค์อัลลอย (ZDC)
- สีมาตรฐาน: สีดำ/สีเทา/สีงาช้าง
- สีสิ่งทำพิเศษ: สีน้ำตาล/สีน้ำเงิน/สีแดง/สีเหลือง
- การจัดการผิวหน้า: A-43: ชุบโครเมียม (MZCr)

การใช้งาน

- AP-43: อุปกรณ์ตรวจวัด/ลิ้นชัก
- A-43: ลิฟต์/ตู้โทรศัพท์/อุปกรณ์ควบคุม/อุปกรณ์ตรวจวัด

หมายเหตุ

- ผลิตภัณฑ์ที่ใช้พลาสติกไม่เป็นผลิตภัณฑ์ที่ไม่เหมาะใช้งานกับสารป้องกันการคลายตัวจึงควรหลีกเลี่ยงการใช้ (ระบุอยู่ในหัวข้อควรระวังของสารป้องกันการคลายตัวส่วนหนึ่งด้วย)
- กรุณาใช้งานในอุณหภูมิปกติ
- ค่าแรงบิดในการขันยึดที่แนะนำ: 2.6N/m
- กรุณาตรวจสอบข้อมูลให้ถี่ถ้วนก่อนใช้สารป้องกันการคลายตัวและสารละลายอื่นๆ (AP-43)

Specifications

- Material: AP-43: ABS resin
- A-43: Material: Zinc alloy (ZDC)
- Standard color: Black, gray, ivory
- Finish: A-43: Chrome plating (MZCr)

Specific use

- This product uses noncrystalline resin. It is not suitable for thread-locking fluid so use should be avoided. (Also noted in the precautions of some types of thread-locking fluid.)
- Use the product in normal temperatures.
- Recommended screw tightening torque: 2.6N·m
- Be sure to test adequately when using a solvent such as thread-locking fluid. (AP-43)

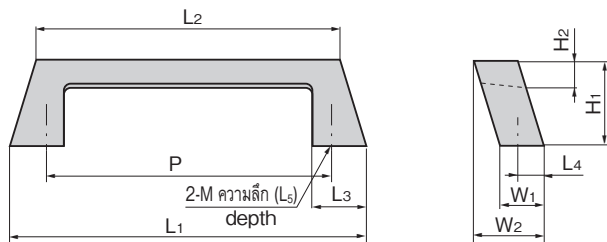
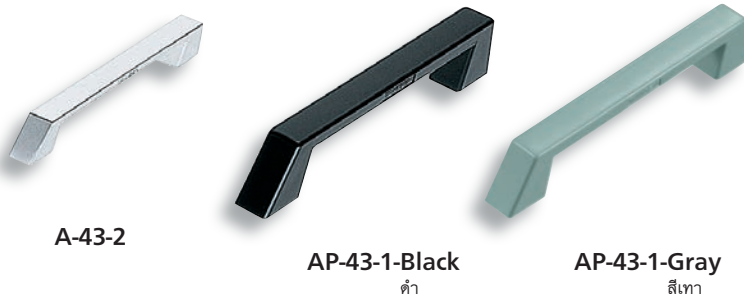

เลขที่สินค้า Product No.	RoHS 10%	CAD	L1	L2	L3	L4	(L5)	W1	W2	H1	H2	P	M	แรงที่ใช้ N Working load	มวลผลิตภัณฑ์ (g) Mass	รหัส Code
A-43-1	●	2D/3D	100	86	15	7	7	12	19	25	7	80	M5	735	75	00150
A-43-2	●	2D/3D	74	66	10	5	4	9	15	15	5	65	M4	294	30	00151
AP-43-1-Black	●	2D/3D														00152
AP-43-1-Gray	●	2D/3D	100	86	15	7	7	12	19	25	7	80	M5	196	15	00153
AP-43-1-Ivory	●	2D/3D														00154
AP-43-2-Black	●	3D														00159
AP-43-2-Gray	●	3D	74	66	10	5	4	9	15	15	5	65	M4	196	6	00160
AP-43-2-Ivory	●	3D														00161

(คำเตือน) ขนาด P แสดงถึงสัดส่วนตัดแปลงรูติดตั้ง
Note: Dimensions of P are for installation hole.

- : ผลิตภัณฑ์ที่ได้รับการรับรองตามมาตรฐาน RoHS10
- ▲ : สามารถรับรองตามมาตรฐาน RoHS10