



A

ครีมอน

ตัวยึด
โวลเลอร์

มือจับปิดผนึก
แผ่นแบบพิเศษ

ตู้แช่แข็ง
ปิดสนิท

แบบหมุน
ผิวเรียบ

แบบเกียร์

มือจับ
แบบเรียบ

มือจับ
ป๊อป

มือจับ
ยก

มือจับสำหรับ
การปรับระดับ

ระบบ
สลัก

ระบบ
เขี้ยว

เชื่อมต่อ

แบบ
ตะขอ

มือจับ
แบบล็อกได้

มือจับ
แบบ L

มือจับ
แบบ T

แบบกลม
ขนาดเล็ก

ปุ่มกด

มือจับ

ลูกบิด

ชิ้นส่วนสำหรับยึด
กำแพง

ข้อต่อ
เชื่อมต่อ

ลวด

TAKIGEN
เล่มที่ 24

มือจับยาวแบบดึงเปิดแบบเรียบ (สำหรับต้านแรงสั่นสะเทือน) SNATCH LOCK TYPE FLUSH HANDLES

AP-151R-B ทำจากพลาสติก
A-151R-B ทำจากซิงค์อัลลอย

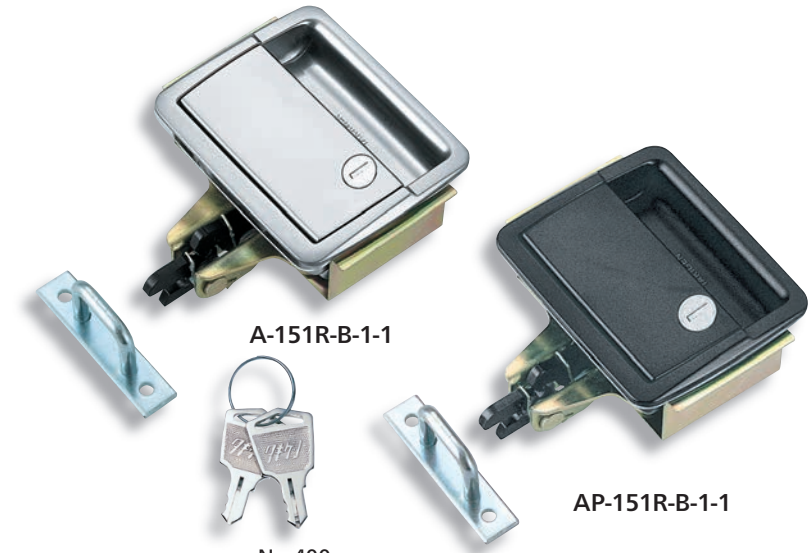

A-151R-B-1

AP-151R-B-1

กุญแจ No.400
Key

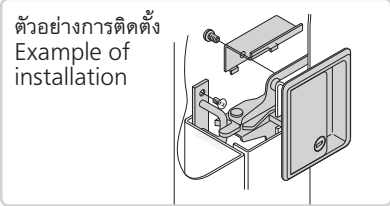
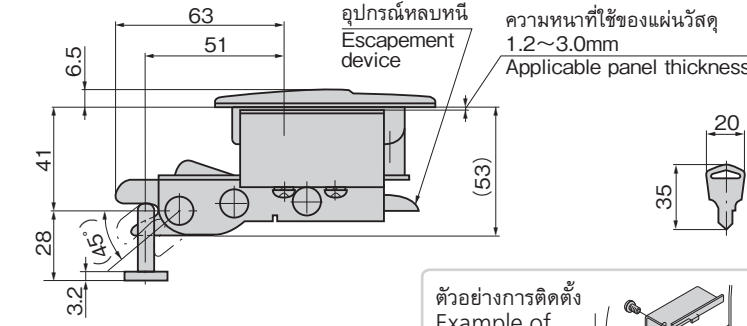
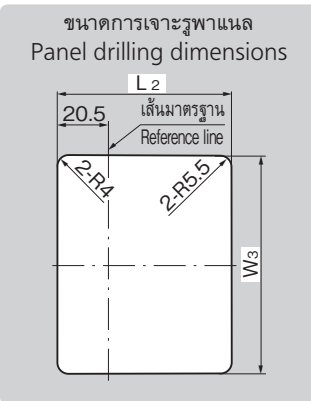
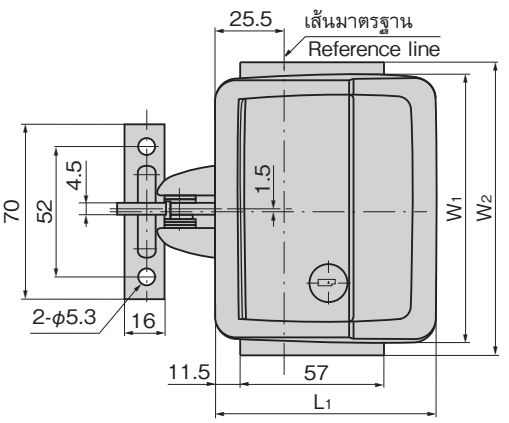

AP-151R-B-1-1G
สเปคข้อมูลจำเพาะเขี้ยวล็อกกลับด้าน
Reversed snatch lock
specification

ลักษณะเด่น Feature

- เป็นมือจับแบบเรียบระบบเขี้ยวล็อกที่ทนทานต่อแรงสั่นสะเทือนหรือแรงกระแทก ฯลฯ
- ดีไซน์นุ่มนวลมีความโค้งมน
- เปิดปิดแบบวันทัช
- เป็นโครงสร้างกันฝุ่นและกันหยดน้ำ
- ติดแผ่นปิดในส่วนที่ครอบกุญแจเพื่อเพิ่มความสามารถในการกันฝุ่น (อุปกรณ์มาตรฐาน)
- Snatch lock type flush handle, withstands vibration and impact.
- Corners with a radius make a soft image.
- Just one-touch operation enables the door to open and close.
- Dustproof and dropproof structure.
- For improvement in dustproof, lock has shutter. (Installed as a standard)

[A-151R-B]

- ข้อมูล • วัสดุ: ตัวอุปกรณ์: ซิงค์อัลลอย (ZDC)
จำเพาะ เคส: แผ่นเหล็กรีดเย็น (SPCC)
• การจัดการผิวหน้า: ชุบเซเรียมโครเมียม (MZCr)

[AP-151R-B]

- ข้อมูล • วัสดุ: ตัวอุปกรณ์: พลาสติก AAS
จำเพาะ เคส: แผ่นเหล็กรีดเย็น (SPCC)
• สีมาตรฐาน: สีดำ/สีเทา/สีงาช้าง
• ความหนาที่ใช้ของแผ่นวัสดุ: 1.2-3.0mm
• อุปกรณ์ที่แนบมา: กุญแจ 2 ดอก/แผ่นวัสดุติดตั้ง/ฐานรอง

การใช้งาน • รอกจัดทำพิเศษ/เครื่องจักรก่อสร้าง/เครื่องสัน
กำหนดสี • สีตามมาตรฐาน...กรุณาติดต่อสอบถามถึงกำหนด
มอบ ส่งมอบ

- หมายเหตุ • มีสเปคเขี้ยวล็อกกลับด้านด้วย
• มีกุญแจแบบเปลี่ยนได้พร้อมแผ่นปิดกันฝุ่น (R440) ด้วย
• ผลิตภัณฑ์นี้ใช้พลาสติกไม่เป็นผลึกซึ่งไม่เหมาะใช้งานกับสารป้องกันการคลายตัวจึงควรหลีกเลี่ยงการใช้ (AP-151R) (ระบุอยู่ในหัวข้อควระวังของสารป้องกันการคลายตัวส่วนหนึ่งด้วย)
• กรุณาตรวจสอบข้อมูลให้ถี่ถ้วนก่อนใช้สารป้องกันการคลายตัวและสารละลายอื่นๆ (AP-151R-B)

[A-151R-B]

- Specifi- • Material: Main body: Zinc alloy (ZDC)
cations Case: Cold rolled steel (SPCC)
• Finish: Satellite chrome plating (MZCr)

[AP-151R-B]

- Specifi- • Material: Main body: AAS resin
cations Case: Cold rolled steel (SPCC)
• Standard color: Black, gray and ivory
• Applicable panel thickness: 1.2 to 3.0mm
• Accessories: Two keys, installation plate and catch

- Specific- • Specially equipped vehicles, construction machinery
use and oscillation devices.
Remarks • Reversed snatch lock specification is also available.
• The reversible key lock with the dustproof shutter (R440) is also available.
• This product uses noncrystalline resin. It is not suitable for thread-locking fluid so use should be avoided. (AP-151R) (Also noted in the precautions of some types of thread-locking fluid.)
• Be sure to test adequately when using a solvent such as thread-locking fluid. (AP-151R-B)

เลขที่สินค้า	Product No.	L1	L2	W1	W2	W3
ซิงค์อัลลอย	ZDC					
Zinc alloy	AAS resin					
A-151R-B-1	AP-151R-B-1	83	73	102	110	93
A-151R-B-2	AP-151R-B-2	73	63	92	100	83

เลขที่สินค้า	RoHS	CAD	หมายเหตุ	มวลผลิตภัณฑ์ (g)	รหัส
Product No.	10		Remarks	Mass	Code
A-151R-B-1-1	✓	2D	พร้อมกุญแจ With lock	790	01748
A-151R-B-1-2	●		ไม่มีกุญแจ Without lock	785	01749
A-151R-B-2-1	✓	2D	พร้อมกุญแจ With lock	710	01750
A-151R-B-2-2	✓		ไม่มีกุญแจ Without lock	705	01751
AP-151R-B-1-1-Black	✓	2D	พร้อมกุญแจ With lock	480	01752
AP-151R-B-1-2-Black	✓	3D	ไม่มีกุญแจ Without lock	475	01753
AP-151R-B-2-1-Black	✓	2D/3D	พร้อมกุญแจ With lock	460	01754
AP-151R-B-2-2-Black	✓		ไม่มีกุญแจ Without lock	455	01755

● : ผลิตภัณฑ์ที่ได้รับการรับรองตามมาตรฐาน RoHS10 ▲ : สามารถรับรองตามมาตรฐาน RoHS10