



A

ครีมอน

ตัวยึด
โรลเลอร์

มือจับปิดผนึก
แผ่นแบบพิเศษ

ตู้แช่แข็ง
ปิดสนิท

แบบหมุน
ผิวเรียบ

แบบเกียร์

มือจับ
แบบเรียบ

มือจับ
ป๊อป

มือจับ
ยก

มือจับสำหรับ
การปรับระดับ

ระบบ
สลัก

ระบบ
เชียว

เชื่อมต่อ

แบบ
ตะขอ

มือจับ
แบบล็อคได้

มือจับ
แบบ L

มือจับ
แบบ T

แบบกลม
ขนาดเล็ก

ปุ่มกด

มือจับ

ลูกบิด

ชิ้นส่วนสำหรับยึด
กำแพง

ข้อต่อ
เชื่อมต่อ

ลวด

A-484-A มือจับแบบหมุนผิวเรียบ

มือจับแบบเรียบและกันน้ำ WATERPROOF FLUSH HANDLES



A-484-A
ทำจากสังกะสีอัลลอย

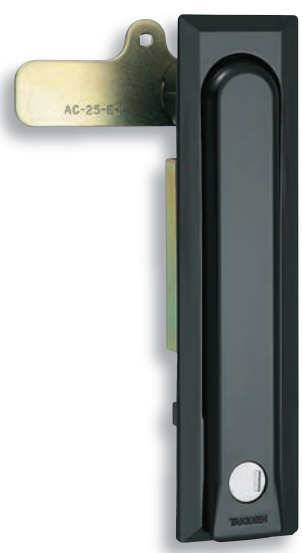

A-484-A-1



กุญแจ No.TAK60
Key



กุญแจ No.R0220
Key

ลักษณะเด่น Feature

- ที่ครอบกุญแจมีอุปกรณ์มาตรฐานคือ TAK60 กุญแจเปลี่ยนได้ รุ่นใหม่พร้อมแผ่นปิดกันฝุ่นที่มีการควบคุมที่ยอดเยี่ยม (A-484-A-TAK60)
- ประเภทกันน้ำ (ใช้โอริงก/ปะเก็นแบบแผ่น)
- แบบใช้ได้ทั้งซ้ายและขวา (สามารถพลิกชิ้นส่วนสำหรับยึดและแคมเพื่อประกอบได้ทั้งซ้ายและขวา)
- The lock comes standard with the TAK60, a new-style reversible key with an easy-to-use dustproof shutter. (A-484-A-TAK60)
- Waterproof. (Using O-ring and sheet packing)
- For both left-hand and right-hand use. (The left-hand and right-hand use can be changed by reversing the cam and stopper plate)

- ข้อมูล**
- มวลผลิตภัณฑ์: 830g
- จำเพาะ**
- วัสดุ: ซิงค์อัลลอย (ZDC)
 - การจัดการผิวหน้า: การทำสีพลาสติกแบบอบร้อน ประเภทอะคริลิก (ดำ)
 - ความหนาที่ใช้มากที่สุดของแผ่นวัสดุ: 2.3mm
 - อุปกรณ์ที่แนบมา: กุญแจ 2 ดอก/ชุดสกรู/ชิ้นส่วนสำหรับยึด/แผ่นวัสดุติดตั้ง
- การใช้งาน**
- ตู้ไฟ/แผงจ่ายไฟ/แผงควบคุม
- หมายเหตุ**
- รับผลิตภัณฑ์มาตรฐาน, ระบบเปิดได้ด้วยกุญแจ หมายเลขเดียวกันตามระดับ, กุญแจต่างกันด้วยเช่นกัน กรุณาติดต่อสอบถาม
 - แนะนำให้ทา สารป้องกันการเคลือบตัว ที่เนื้อดสำหรับการติดตั้งชิ้นส่วนสำหรับยึดของผลิตภัณฑ์นี้เพื่อป้องกันการเคลือบตัว

- Specifications**
- Mass: 830g
 - Material: Zinc alloy (ZDC)
 - Finish: Acrylic resin baked (black)
 - Max. applicable panel thickness: 2.3mm
 - Accessories: Two keys, screws, stopper plate and installation plate

- Specific use**
- Cubicles, distribution boards and control boards
- Remarks**
- It is recommended that thread-locking fluid be used to prevent loosening of the mounting screws for the catch.

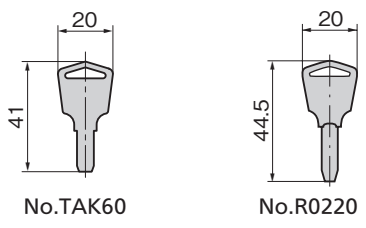
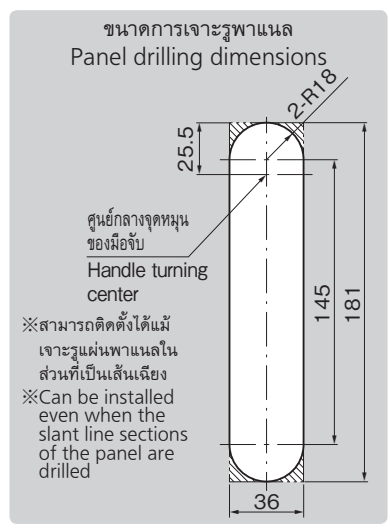
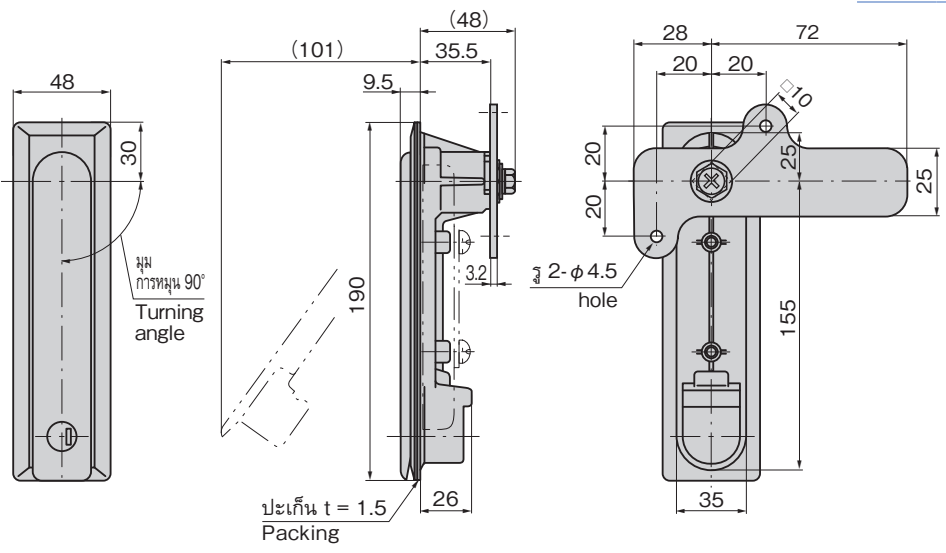

ตัวอย่างการใช้ Example of application

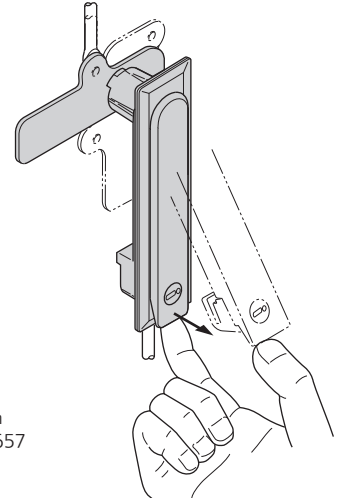

ก้านสามเหลี่ยมแยก
กรุณาดูอ้างอิงที่หน้า 657
Rod is optional.
See page 657.

เลขที่สินค้า Product No.	RoHS 10 CAD	หมายเลขกุญแจ Key No.	ชิ้นส่วนสำหรับยึดที่แนบมา Attached stopper plate	รหัส Code
A-484-A-1-TAK60	2D	TAK60	AC-25-E-1	04093
A-484-A-1	2D	R0220		01216

● : ผลิตภัณฑ์ที่ได้รับการรับรองตามมาตรฐาน RoHS10 ▲ : สามารถรับรองตามมาตรฐาน RoHS10