

プラグタイプアダプター

- Material : Plated steel
- 材質 : SS(三価クロメートメッキ)

MS-3 (ストッパープラグ)

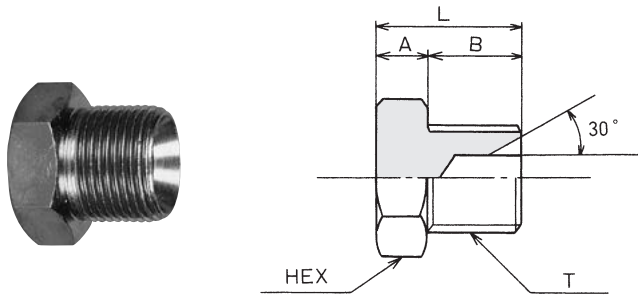

SUSは受注生産

呼び径	ねじT	Amm	Bmm	Lmm	HEXmm
6	G ¼	8	13	21	17
9	G ⅜	8	15	23	19
12	G ½	10	18	28	22
19	G ¾	12	20	32	32
25	G 1	14	22	36	36
32	G 1¼	14	24	38	46
38	G 1½	14	24	38	50
50	G 2	17	28	45	60

MS-4 (ストッパーソケット)

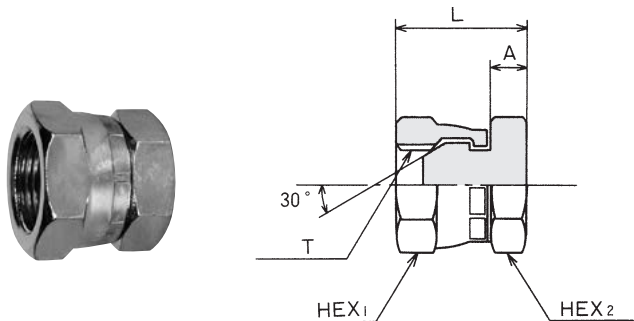

SUSは受注生産

呼び径	ねじT	Amm	Lmm	HEX ₁ mm	HEX ₂ mm
6	G ¼	8	25	19	17
9	G ⅜	8	27	22	19
12	G ½	10	32	27	22
19	G ¾	12	35	36	32
25	G 1	14	40	41	36
32	G 1¼	14	43	50	46
38	G 1½	14	46	60	50
50	G 2	17	52	70	60

ORPPG

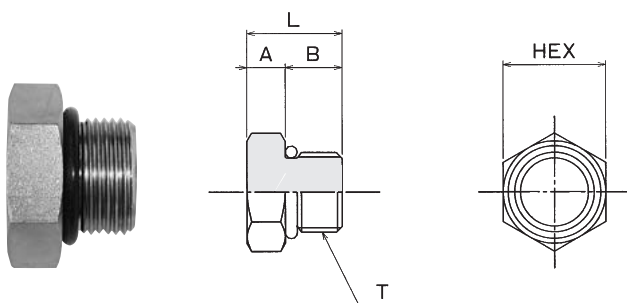

呼び径	ねじT	Lmm	Amm	Bmm	HEXmm
3	G ⅙	16	6	10	14
6	G ¼	19	8	11	19
9	G ⅜	19	8	11	22
12	G ½	25	10	15	27
19	G ¾	28	12	16	36
25	G 1	30	12	18	41
32	G 1¼	34	14	20	50
38	G 1½	35	14	21	60

(注意) 予告なしに、品質・性能・改善のため寸法を変更する事があります。