

## TN2シリーズ(端子箱形シース熱電対)

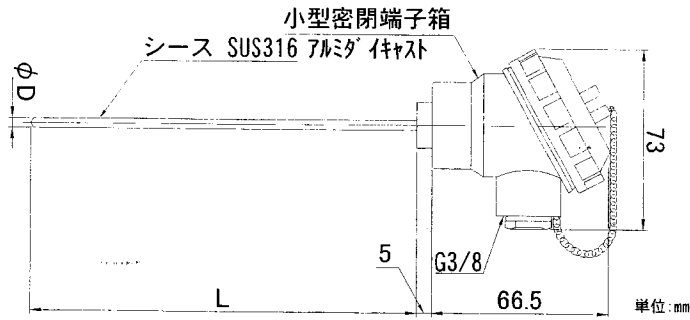

型式	価格(¥)	熱電対種別	階級	素子数	シース材質	温接点	端子箱	リード線出口	測温範囲(°C)	シース外径(mm)	シース長さ(cm)
TN2-3.2-15	5,400	K	II	1	SUS316	非接地	小型密閉端子箱	G3/8	0~750	3.2	15
TN2-3.2-20	5,400										20
TN2-3.2-30	5,900										30
TN2-3.2-50*	5,900										50
TN2-4.8-15	5,400	K	II	1	SUS316	非接地	小型密閉端子箱	G3/8	0~800	4.8	15
TN2-4.8-20	5,400										20
TN2-4.8-30	5,900										30
TN2-4.8-50*	6,400										50
TN2-4.8-75*	7,900										75
TN2-6.4-20	5,400	K	II	1	SUS316	非接地	小型密閉端子箱	G3/8	0~800	6.4	20
TN2-6.4-30	6,400										30
TN2-6.4-50*	7,400										50
TN2-6.4-75*	7,900										75
TN2-8.0-20	5,400	K	II	1	SUS316	非接地	小型密閉端子箱	G3/8	0~900	8.0	20
TN2-8.0-30	6,400										30
TN2-8.0-50*	7,400										50
TN2-8.0-75*	9,400										75

\*印は受注生産になります。

## TN3シリーズ(端子箱形熱電対)

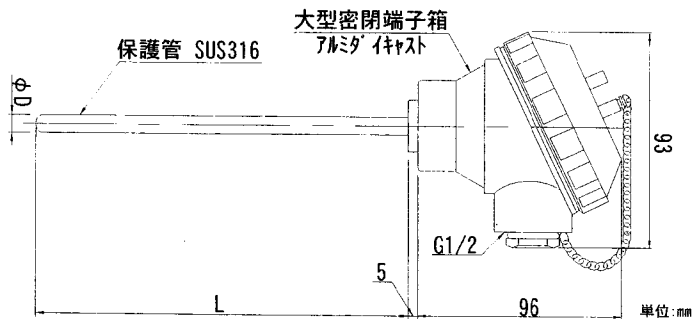

型式	価格(¥)	熱電対種別	階級	素子数	保護管材質	温接点	端子箱	リード線出口	測温範囲(°C)	保護管外径(mm)	保護管長さ(cm)
TN3-10-20	5,900	K(1.0)	II	1	SUS316	非接地	大型密閉端子箱	G1/2	0~750	10.0	20
TN3-10-30	6,400										30
TN3-10-50	6,900										50
TN3-10-70*	7,900										70
TN3-10-100*	8,900										100
TN3-12-20	5,900	K(1.6)	II	1	SUS316	非接地	大型密閉端子箱	G1/2	0~850	12.0	20
TN3-12-30	6,400										30
TN3-12-50	6,900										50
TN3-12-70*	7,900										70
TN3-12-100*	8,900										100
TN3-15-20	6,400	K(2.3)	II	1	SUS316	非接地	大型密閉端子箱	G1/2	0~850	15.0	20
TN3-15-30	6,400										30
TN3-15-50*	8,400										50
TN3-15-70*	9,400										70
TN3-15-100*	10,900										100
TN3-22-30	7,900	K(3.2)	II	1	SUS316	非接地	大型密閉端子箱	G1/2	0~950	21.7	30
TN3-22-50	8,400										50
TN3-22-70*	9,400										70
TN3-22-100*	10,900										100

\*印は受注生産になります。