

R30/60-30° ラウンド プロファイル 6

L6-RPH36D30N-3M **¥** 10,000円 (定寸3000mm+切りしろ)L6-RPH36D30N-(必要長さ)mm **¥** 4,200円/m (最大4000mm)

※4000mmを超える長さをご希望の方はご相談ください。(素材寸法は6000mmです)

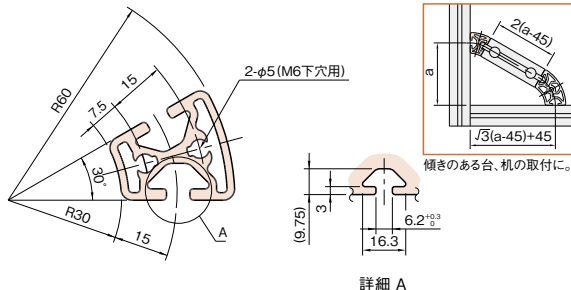

材質	Al (JIS 6N01相当)
処理	アルマイト表面処理
カラー	ナチュラル
断面積	3.27cm ²
断面2次モーメント	Ix:1.95cm ⁴ Iy:2.77cm ⁴
質量	0.88kg/m

適用エンドキャップ

L6-ECPR36D30 **¥** 250円 (1個)

サイズ: R30/60-30°×3mm
 材質: ポリアミド(ガラス繊維強化)
 カラー: ブラック
 ページ: P.182参照

R30/60-45° ラウンド プロファイル 6

L6-RPH36D45N-3M **¥** 12,500円 (定寸3000mm+切りしろ)L6-RPH36D45N-(必要長さ)mm **¥** 5,000円/m (最大4000mm)

※4000mmを超える長さをご希望の方はご相談ください。(素材寸法は6000mmです)

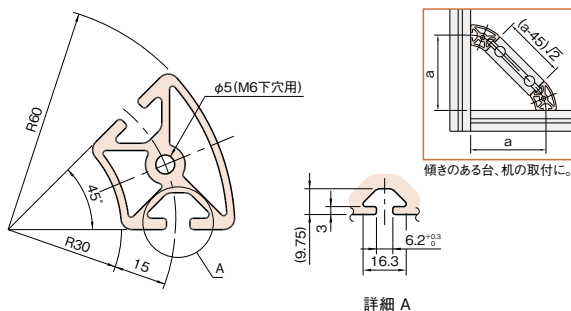

材質	Al (JIS 6N01相当)
処理	アルマイト表面処理
カラー	ナチュラル
断面積	4.52cm ²
断面2次モーメント	Ix:5.81cm ⁴ Iy:4.15cm ⁴
質量	1.22kg/m

適用エンドキャップ

L6-ECPR36D45 **¥** 260円 (1個)

サイズ: R30/60-45°×3mm
 材質: ポリアミド(ガラス繊維強化)
 カラー: ブラック
 ページ: P.182参照