

AGC-S

チェーン ガイド(AGC-Sガイド)



標準在庫品

RHS

材質の特性
P.786

追加可

切断・穴加工
P.1804

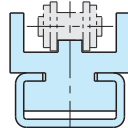
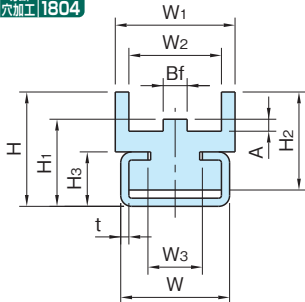

レール	Cチャンネル
超高分子量ポリエチレン (UHMWPE) グリーン	スチール(SGHC) 亜鉛メッキ

品番	チェーン No.	Bf	A	W	W ₁	H	W ₂	W ₃	H ₁	H ₂	H ₃	t	質量 (g/m)	定寸 (m)	価格
AGC35S	35	4.4	2.2	20	22	21	17	10	16	18	10	1.5	710	2	7,000
AGC40S	40	7.6	2.3	28	30	27	24	14	20	23	12	2	1270		8,900
AGC50S	50	9.1	2.7		36	31	28		22	27	12		2		1400
AGC60S	60	12.2	3.4	38	44	41	35	22	30	36	18	2.5	2400		13,700
AGC80S	80	15.3	4.6		54	48	44		33	43	18		2.5		2670

※切断費 450/カット(円)

注意事項

- ・適用チェーンは単列の伝動用ローラーチェーン及びブシュチェーン(JIS B 1801)です。
- ・2m以内の切断販売は定寸価格+切断費となります。(切断した端材が500mm以上の場合は端材もお送りしておりますが、不要な場合及び500mm未満の端材が必要な場合はご連絡願います。)
- ・樹脂部長さは1℃で1000mm当たり0.2mm伸縮します。(在庫品の為、定寸長さの変位量が大い場合があります。)
- ・伸縮を考慮の上、長穴等の取付けをしてください。
- ・レールとCチャンネルは、はめ込み構造です。必要に応じて抜け防止をしてください。

取付例

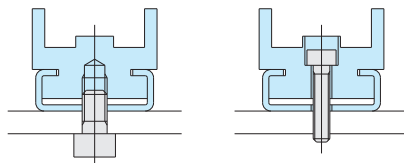

品番	取付推奨 ボルトサイズ	品番	取付推奨 ボルトサイズ
AGC35S	M4	AGC35S	-
AGC40S	M5	AGC40S	-
AGC50S	M6	AGC50S	M4
AGC60S		AGC60S	M5
AGC80S	M8	AGC80S	

- ・Cチャンネルは、溶接可能です。
- ・取付けボルトの先端、頭が表面に出ないようにしてください。

切断・穴加工を承ります!



詳しくは、
P.1804

特殊品・ロット品 P.1810

ハンドル & グリッパ
インジケータ & スケール
アクチュエータユニット
回転軸関連
レバー
ノブ
取手
ヒンジ & ラッチ
オイルキャップ & ゲージ
アジャスターフット & キャスタ
デシヨナー

ガイドレール

ガイドローラー
スライドレール
スイッチドッグ

フランチャー

位置決め部品

ワンタッチ着脱

ワンタッチスライドロック

エアクランプ

ワンタッチクランプ

クランプ & ストップ

サポーター & スペーサー

ワークグリッパー

ボルト & ナット

吊具

工場用無線機器

機械カバー

各種サービス