

ハンドル
&グリップインジケータ
&スケールアクチュエータ
ユニット回転軸
関連

レバー

ノブ

取手

ヒンジ
&ラッチオイルキャップ
&ゲージアジャスター
フット
&キャスタ

テンショナー

ガイド
レールガイド
ローラースライド
レールスイッチ
ドッグ

ブランジャー

位置決め
部品ワンタッチ
着脱ワンタッチ
スライドロックエア
クランプワンタッチ
クランプクランプ
&ストッパーサポーター
&スベラーワーク
グリッパーボルト
&ナット

吊具

工場用
無線機器機械
カバナー各種
サービス

LF-E

レベルインジケータ(フロート式センサー仕様)

標準在庫品

RoHS

IP65

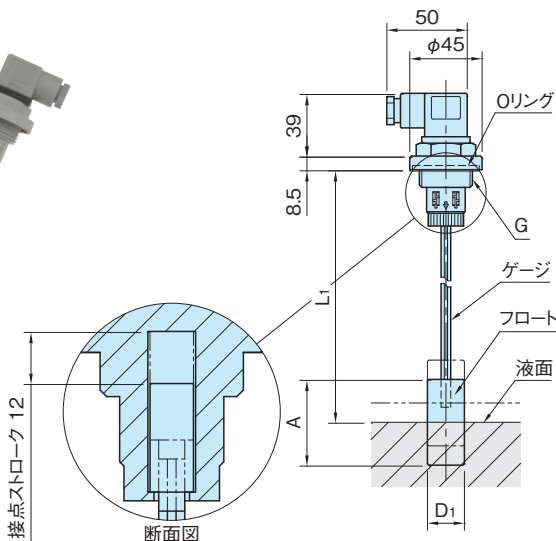
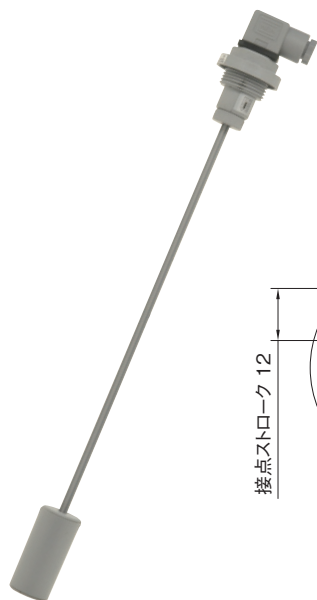
Original ELESA Model HFLT-E 

本体	Oリング	マグネット
ポリアミド グレー	ニトリルゴム (NBR)	アルニコ磁石

品番	G	L ₁ 注)		D ₁	A	質量 (g)	価格	管用平行ねじ 下穴径
		min.	max.					
LF-250E	G $\frac{3}{4}$	75	250	23	50	110	9,300	24.5
LF-360E	G1	85	360	30	60		9,300	30.6

注) ゲージをカットして、ご希望の長さに調節してください。

特長

- ・フロートにより、液面の変化を検出します。
- ・NO (常時開接点)、NC (常時閉接点) の切替が簡単にできます。
- ・フロートには磁気部品が使用されていない為、汚い液体 (水、オイル、冷却油) が入ったタンクでの使用に最適です。
- ・液体の導電性に関係なくご使用になれます。
- ・コネクタとコンタクトホルダーの組合せ方により、プラグの向きを変更することができます。
- ・保護等級IP65適合 (P.1814参照)

技術データ

使用温度 max.80℃ min.-20℃

■取付けについて

- ・定格電圧 DC230V
- ・定格電流 2A
- ・接点容量 40W
- ・コネクタ 保護構造 IP65
ネジサイズ PG9
(ケーブル外径φ8~10用)
- ・ケーブル導体断面積 max.1.5mm²

■注意事項

タンクから取外す場合、フロートが脱落しないよう注意して作業願います。