

WGL

ウイング ラッチ

標準在庫品 R&HS

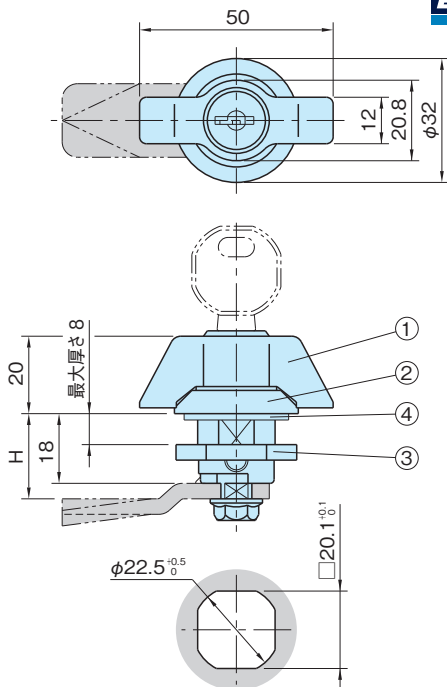

取付穴図

①ノブ、②ハウジング	③ナット	④シール
亜鉛ダイカスト(ZDC1) クロムメッキ	SUM22L 亜鉛メッキ	ニトリルゴム (NBR)

品番	質量 (g)	価格
WGL50KY	120	3,700

付属品

キー

特長

ロック位置は90度です。

注意事項

- 寸法Hは使用するカムで決まります。カムは下記の中からお使いください。
SGCSGS シングルカム (P.569参照)
TPC 3点カム (P.564参照)
- 別売でキーを取扱っております。

別売品 スペアキー



品番	価格
WGL-KEY	430

ハンドル & グリッパ

インジケータ & スケール

アクチュエータ ユニット

回転軸 関連

レバー

ノブ

取手

ヒンジ & ラッチ

オイルキャップ & ゲージ

アジャスター フット & キャスタ

テンショナー

ガイド レール

ガイド ローラー

スライド レール

スイッチ ドッグ

ブランジャー

位置決め 部品

ワンタッチ 着脱

ワンタッチ スライドロック

エア クランプ

ワンタッチ クランプ

クランプ & ストップバー

サポーター & スペーサー

ワーク グリッパ

ボルト & ナット

吊具

工場用 無線機器

機械 カバー

各種 サービス